

DUVAR EXT NEGRO

DESCRIPCIÓN

Es un revestimiento de WPC, elogiado en el mercado por la calidad de sus materiales, su excelente acabado y su precio competitivo.

Es ideal para ser usado exterior, tanto en muros como en cielos.

Cuenta con tecnología de coextrusión que cubre el producto por completo para protegerlo de manchas, decoloración, moho, podredumbre o grietas.

Es de fácil instalación, sólo requiere tornillos para su fijación.

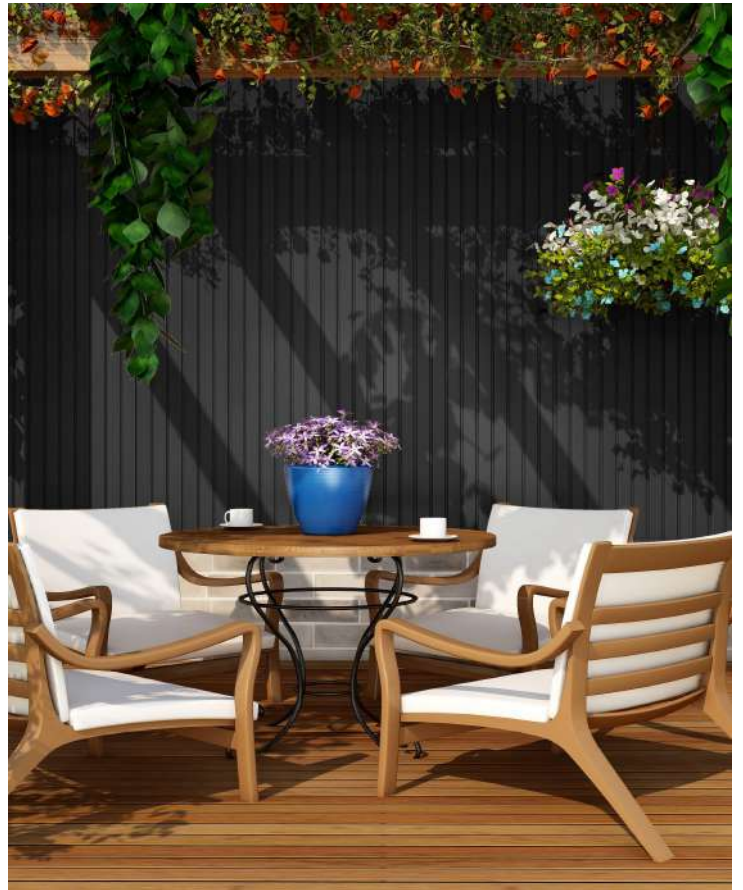

DETALLES TÉCNICOS

Uso	Material	Acabado	Textura	Medida (cm)	Distancia entre apoyos	Area de cobertura por pieza
Exterior	WPC Encapsulado	Acanalado	Madera	Ancho: 21.9 Alto: 290	30-50 cm	0.6351 m ²

APLICACIONES



CIELOS RASOS



FACHADAS



ENCHAPES



REVESTIMIENTOS

DUVAR EXT NEGRO

ESTRUCTURA

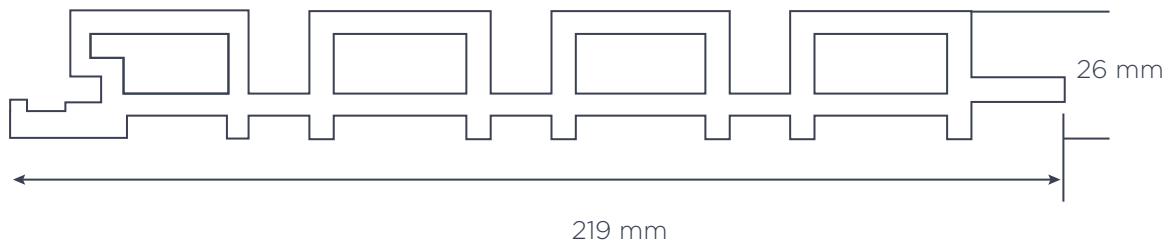

INSTALACIÓN

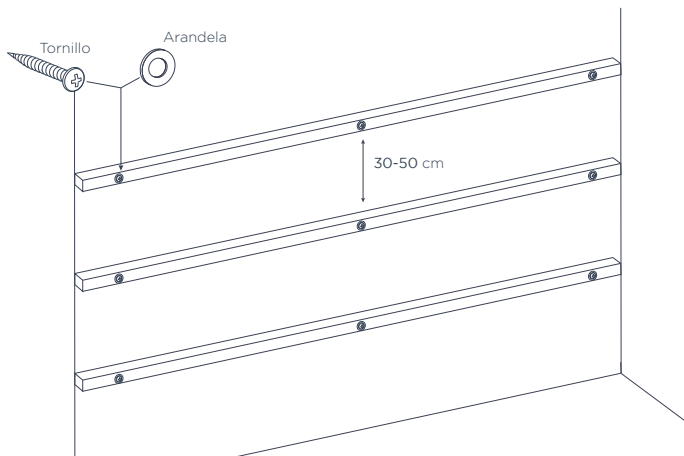

1- Instale la estructura con fijaciones y/o apoyos cada **30-50 cm**, perpendiculares a la disposición de la estructura. La perforación debe realizarse con una broca de un tamaño superior a la del cuerpo del tornillo de 2 a 3mm ; Fije el WPC mediante un tornillo de calibre # 12 de 1½ con un chazo tipo arandela, la punta o tipo del mismo dependerá de la materialidad de la base a instalar.

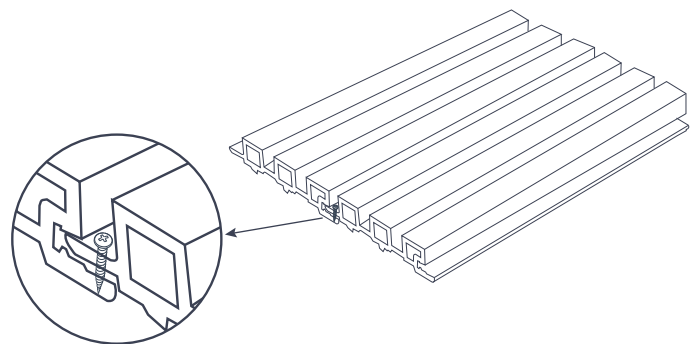

2- Alinee el WPC con la base o estructura portante previamente instalada, iniciando por el canal de fijación del WPC.

DUVAR EXT NEGRO

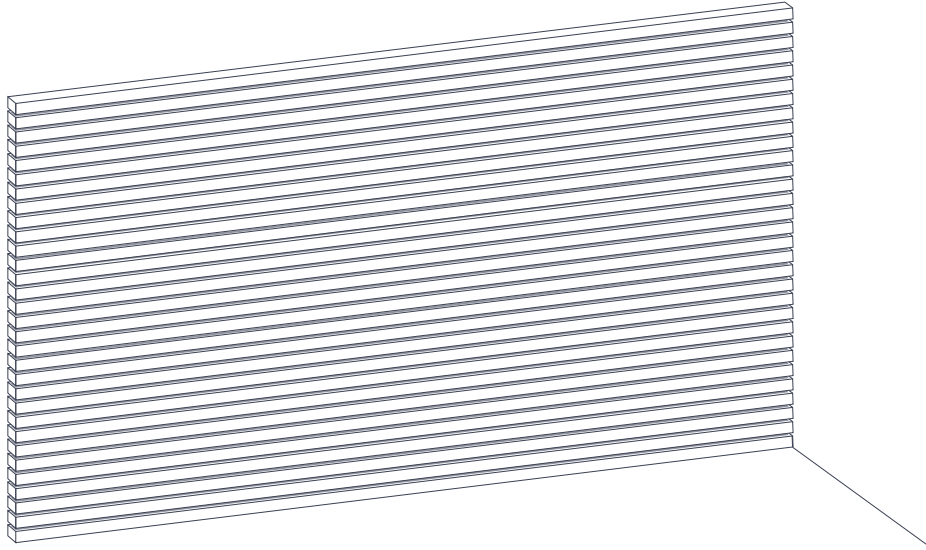

3- Continúe con la instalación hasta recubrir el área deseada



MANTENIMIENTO

- Si aparece contaminación limpie inmediatamente retirando toda sustancia derramada; si es abrasiva séquela, NO la frote: moje con agua caliente y seque con un paño suave.
- Se puede lavar a presión, con una recomendación de presión máxima 1100 PSI. Adopte siempre las medidas de seguridad necesarias y prevenga daños en el material.
- Para evitar la acumulación de polvo o residuos se recomienda aplicar sellador para WPC (siga las instrucciones del fabricante). Es óptimo aplicarlo en la mañana o por la noche cuando la superficie esté fría, para evitar la rápida evaporación en las piezas.