



DPL ISLA 1180 Campana Decorativa Isla con mandos digitales Touch Control en 110 cm



Aspiración
perimetral



Programador
de tiempo de
aspiración



LED

DESCRIPCIÓN

Campana Decorativa Isla con mandos digitales Touch Control en 110 cm

GAMA

Maestro

COLORES



REFERENCIA

REF. 40483180
EAN. 8421152145753



TEKA

DPL ISLA 1180

CARACTERÍSTICAS

Mandos digitales
Touch Control con display blanco
Extracción borde
Tres velocidades + intensiva
Stop temporizado
4 lámparas LED
Panel abatible de acero inoxidable con filtro de aluminio
Indicador luminoso de saturación de filtros
Reducción 150/120 incluida
Motor de doble turbina
Capacidad de extracción 1200 m³/h
Potencia sonora(*): min.45 dBA - máx.65 dBA
Kit de recirculación (SET 1/T1)

DIMENSIONES

Altura del producto (mm):

817-1117

Anchura del producto (mm):

1100

Profundidad del producto

(mm): 605

Longitud del producto (mm):

Peso del producto (Kg): 17,4

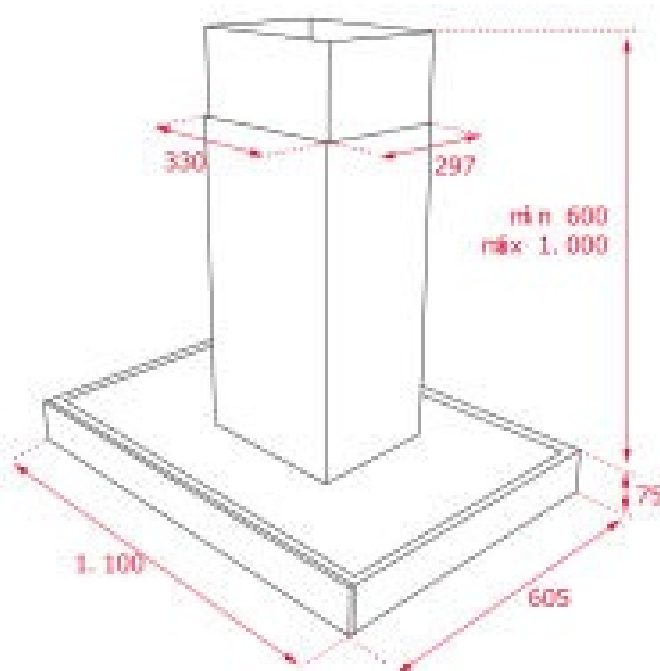

ESPECIFICACIONES TÉCNICAS

CARACTERÍSTICAS

Ø Salida (mm): 150

Consumo de la luz interior (W): 3

Enchufe: European plug

Fuente de alimentación (V): 220/240

Frecuencia (Hz): 50/60

Potencia total de la campana (W): 242

Número de motores: 1

Potencia del motor (W): 230

**EU REGULACIÓN NO. 65/2014
&66/2104**

Consumo anual de energía AEC (kWh/año): 137,7

Clase energética: D

Eficiencia dinámica de fluidos (FDEhood): 12,6

Clase de eficiencia Fluid Dynamic: E

Eficiencia de la iluminación (Lehood) lux/Watt: 58,3

Clase de eficiencia de la iluminación: A

Clase de eficiencia en el filtrado de grasa : C

Flujo de aire (Qmin) m³/h: 295

Caudal de aire máximo (Qmax): 400

Flujo de aire (Qboost): 650

Potencia sonora (LwA) velocidad min (dB): 45

Potencia sonora (lwa) velocidad máxima (dB): 55

Potencia sonora (LwA) velocidad intensiva (dB): 65

Potencia en modo off (Po) w: 0,00
Potencia en espera (Ps) W: 0,74
Índice de eficiencia energética (EEI): 91,0
Factor de aumento de tiempo: 1,5
Presión del aire en punto de máximo rendimiento (Pbep): 287
Entrada de energía eléctrica en punto de máximo rendimiento (Wbep): 235,5
Potencia nominal dsistema de iluminación (WL) w: 12
Iluminación media del sistema de iluminación sobre superficie de cocción (Emiddle) lux: 700

ACCESORIOS

Válvula anti-retorno: Sí
Reducción de salida: Sí

MODELOS

Número de filtros: 3
Tiempo de retardo: Sí
Indicador de saturación de filtro: Sí
Número de velocidades: 3+1

