

PRESENTACIÓN

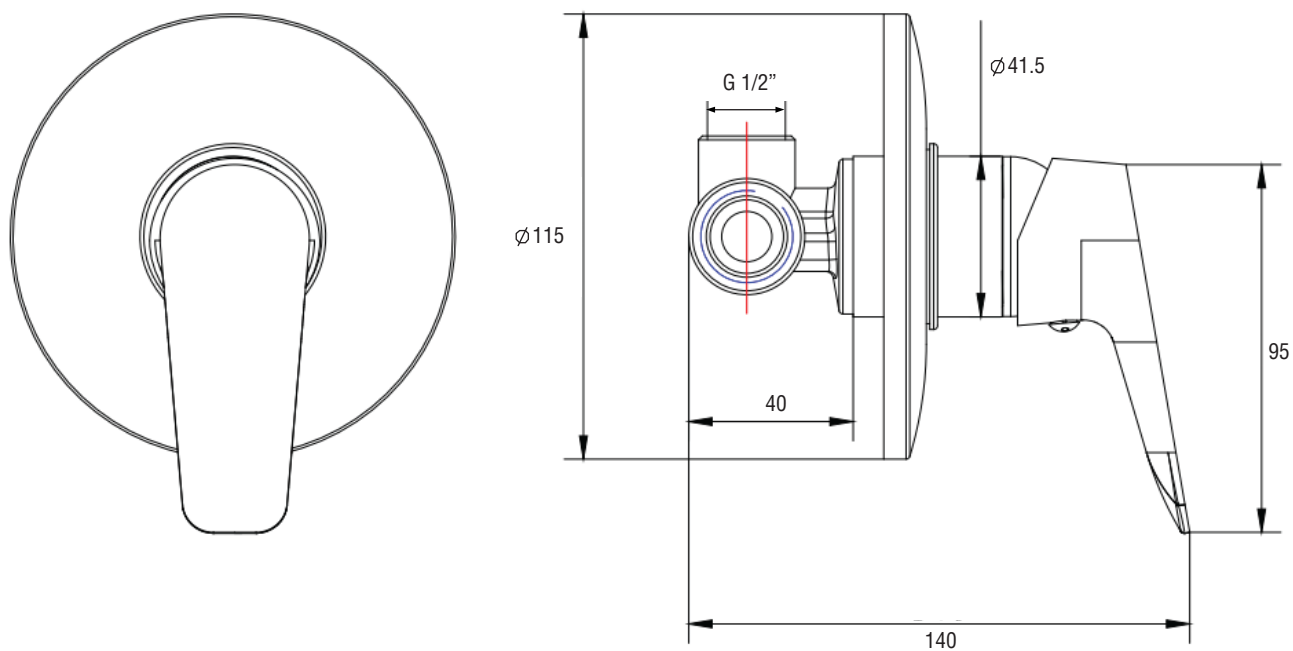

DIBUJO TÉCNICO



unidad: mm

INFORMACIÓN TÉCNICA

Flujo de agua (Litros / minuto a 43.5 PSI)	≤ 20 Lt
Presión Mínima y Máxima (PSI)	7.25 PSI / 145PSI
Temperaturas de trabajo (mínima y máxima)	1°C - 85°C
Peso Neto / Peso bruto (Kg)	0.64 / 0.79
Material del producto	Latón
Acabado	Cromado

RECOMENDACIONES

Para mantener la estética y prolongar la apariencia de su producto, realice el siguiente mantenimiento:

Humedezca un paño de algodón en una solución (de agua y jabón suave) para enjuagar el producto. Posteriormente termine la limpieza secando el producto con un paño de algodón limpio. Se recomienda aplicar este mantenimiento a diario en zonas costeras y en zonas no costeras cada 2 o 3 días.

No aplique productos abrasivos, ácidos o disolventes en el mantenimiento de este producto.